

VYROVNÁVACÍ PRSTENCE

Technické údaje výrobku:

Vyrovnávací prstence jsou stavební dílce bez spoje a zabudovaného stupadla k vyrovnání celkové výšky stavební konstrukce šachty anebo uchycení odpovídajícího rámu a poklopu.

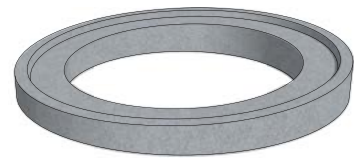

TECHNICKÉ PARAMETRY [mm]

	DN	hs	označení	t	typ	výrobní závod	hmotnost kg/ks
Vyrovnávací prstencec	625	40	TBW-Q.1 40/600/120 B01	120	XF4	LU	28
			TBW-Q.1 40/600/120 XA3 B01		XA3	LU	28
		60	TBW-Q.1 60/600/120 B01		XF4	LU	40
			TBW-Q.1 60/600/120 XA3 B01		XA3	LU	40
		80	TBW-Q.1 80/600/120 B01		XF4	LU	53
			TBW-Q.1 80/600/120 XA3 B01		XA3	LU	53
		100	TBW-Q.1 100/600/120 B01		XF4	LU	68
			TBW-Q.1 100/600/120 XA3 B01		XA3	LU	68
		120	TBW-Q.1 120/600/120 B01		XF4	LU	81
			TBW-Q.1 120/600/120 XA3 B01		XA3	LU	81
		150	TBW-Q.1 150/600/120 B01		XF4	LU	102
			TBW-Q.1 150/600/120 XA3 B01		XA3	LU	102
	200	TBW-Q.1 200/600/120	XF4	LU	136		
		TBW-Q.1 200/600/120 XA3	XA3	LU	136		
	800	60	TBW-Q.1 60/800/150 XA3	150	XA3	LU	65
			TBW-Q.1 80/800/150 XA3		XA3	LU	85
			TBW-Q.1 100/800/150 XA3		XA3	LU	105
	Rektifikační prstencec	625	60-100	TBW-Q.1 60-100/600/120	120	XF4	LU

Detail hrdla a dříku pro DN 625

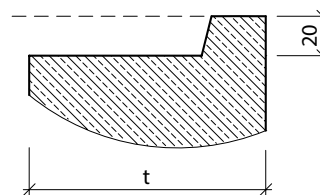
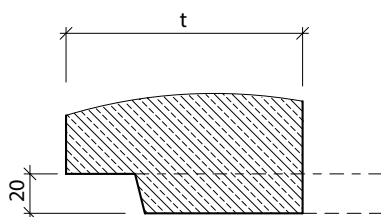

VYROVNÁVACÍ PRSTENEC

TBW-Q.1 Vyrovnávací prstavec DN 625

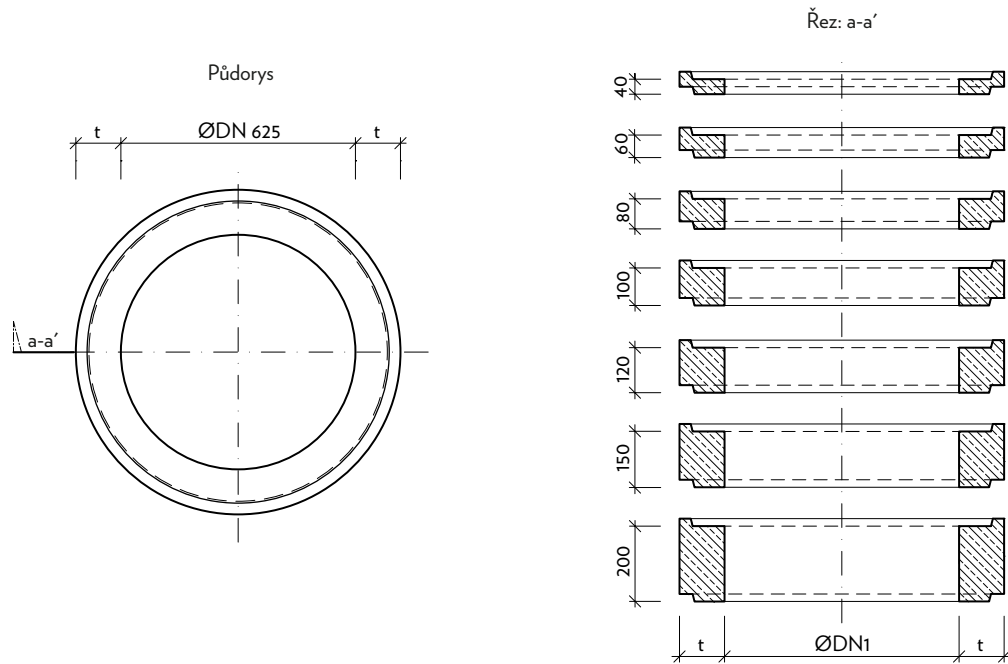

TBW-Q.1 Rektifikační prstavec DN 625

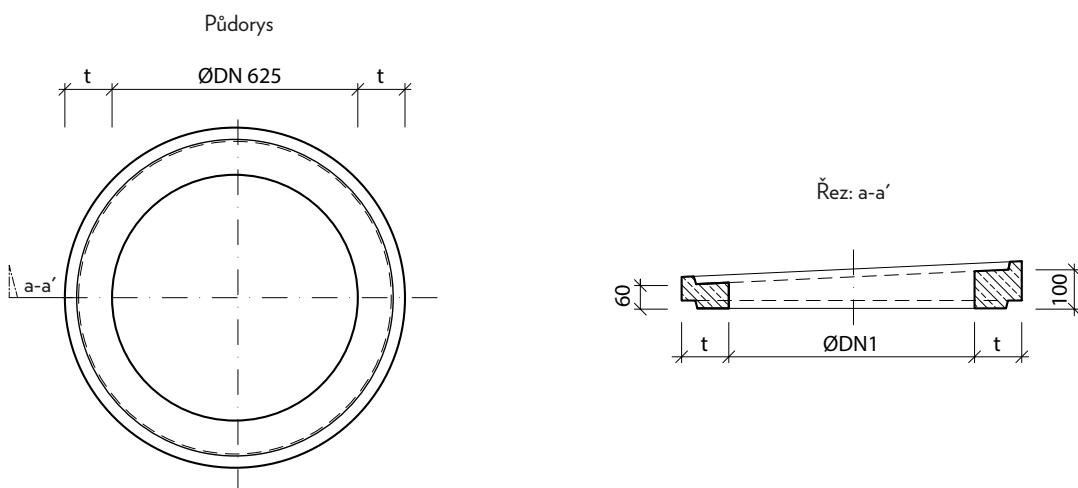

VYROVNÁVACÍ PRSTENCE

TBW-Q.1 Vyrovnávací prstenec DN 800

